

Градостроительный план земельного участка

N

| | | | | | | | | | | | | | |
|----------|----------|----------|----------|----------|----------|----------|----------|----------|----------|----------|----------|----------|----------|
| R | U | 3 | 5 | 5 | 0 | 9 | 1 | 0 | 1 | - | 6 | 1 | 9 |
|----------|----------|----------|----------|----------|----------|----------|----------|----------|----------|----------|----------|----------|----------|

Градостроительный план земельного участка подготовлен на основании заявления

ООО «Строительная компания Вытегра» от 27.12.2017г № 382

(реквизиты заявления правообладателя земельного участка с указанием ф.и.о. заявителя - физического лица, либо реквизиты заявления и наименование заявителя - юридического лица о выдаче градостроительного плана земельного участка)

Местонахождение земельного участка **Вологодская область**

(субъект Российской Федерации)

Вытегорский район

(муниципальный район или городской округ)

г.Вытегра

(поселение)

Описание границ земельного участка: **г. Вытегра, пр-кт Ленина, д 35**

| Обозначение (номер) характерной точки | Перечень координат характерных точек в системе координат, используемой для ведения Единого государственного реестра недвижимости | |
|---------------------------------------|--|------------|
| | X | Y |
| 1 | 551455.02 | 1299530.32 |
| 2 | 551456.17 | 1299528.27 |
| 3 | 551458.57 | 1299529.58 |
| 4 | 551462.82 | 1299521.64 |
| 5 | 551461.40 | 1299520.77 |
| 6 | 551469.59 | 1299505.24 |
| 7 | 551423.14 | 1299479.87 |
| 8 | 551420.26 | 1299481.34 |
| 9 | 551403.56 | 1299506.15 |
| 10 | 551431.29 | 1299523.92 |
| 11 | 551434.91 | 1299526.13 |
| 12 | 551436.70 | 1299527.03 |
| 13 | 551452.25 | 1299535.29 |

Кадастровый номер земельного участка (при наличии): **35:01:0204002:6**

Площадь земельного участка: **1925 кв.м.**

Информация о расположенных в границах земельного участка объектах капитального строительства: **отсутствует**

Информация о границах зоны планируемого размещения объекта капитального строительства в соответствии с утвержденным проектом планировки территории (при наличии) **Проект планировки территории не утвержден**

| |
|---|
| Перечень координат характерных точек в системе координат, |
|---|

| | | |
|---|---|---|
| Обозначение (номер) характерной точки | используемой для ведения Единого государственного реестра недвижимости | |
| | X | Y |
| - | - | - |

Реквизиты проекта планировки территории и (или) проекта межевания территории в случае, если земельный участок расположен в границах территории, в отношении которой утверждены проект планировки территории и (или) проект межевания территории

Документация по планировке территории не утверждена

(указывается в случае, если земельный участок расположен в границах территории в отношении которой утверждены проект планировки территории и (или) проект межевания территории)

Градостроительный план подготовлен: **М.П.Гыбина, главный специалист отдела архитектуры и градостроительства Администрации Вытегорского муниципального района**

(ф.и.о., должность уполномоченного лица, наименование органа)

М.П.
(при наличии)

(подпись)

/ **Гыбина М.П.** /
(расшифровка подписи)

Дата выдачи **09.02.2018 год**
(дд.мм.гггг)



Чертеж градостроительного плана земельного участка и линий градостроительного регулирования

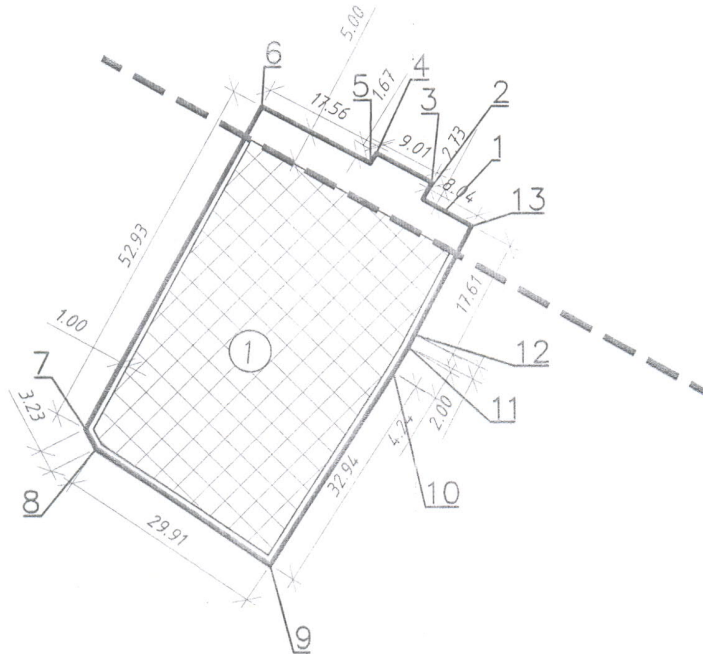

Площадь земельного участка – 0,1925га

Условные обозначения:

- границы земельного участка
- 1 – место допустимого размещения жилого дома
- место допустимого размещения объекта строительства
- линия регулирования застройки

| | | | | | | | |
|----------|-------------|---------|------|--|---|------|--------|
| | | | | г. Вытегра, пр-кт Ленина, д.45 | | | |
| | | | | Заказчик: ООО "СКВ" | | | |
| | Ф.И.О. | Подпись | Дата | | | | |
| Выполнил | Гыбина М.П. | | | Чертеж градостроительного плана земельного участка | Масштаб | Лист | Листов |
| | | | | | 1:1000 | 2 | |
| | | | | Чертеж градостроительного плана и линий градостроительного регулирования | Отдел архитектуры и градостроительства управления стратегического развития Администрации Вытегорского муниципального района | | |

2. Информация о градостроительном регламенте либо требованиях к назначению, параметрам и размещению объекта капитального строительства на земельном участке, на который действие градостроительного регламента не распространяется или для которого градостроительный регламент не устанавливается «Правила землепользования и застройки муниципального образования город Вытегра»

2.1. Реквизиты акта органа государственной власти субъекта Российской Федерации, органа местного самоуправления, содержащего градостроительный регламент либо реквизиты акта федерального органа государственной власти, органа государственной власти субъекта Российской Федерации, органа местного самоуправления, иной организации, определяющего в соответствии с федеральными законами порядок использования земельного участка, на который действие градостроительного регламента не распространяется или для которого градостроительный регламент не устанавливается

Решение Совета МО «Город Вытегра» от 26.12.2012 №212 «Об утверждении Правил землепользования и застройки муниципального образования город Вытегра»

2.2. Информация о видах разрешенного использования земельного участка зона Ж-1 - зона индивидуальной жилой застройки с участками

основные виды разрешенного использования земельного участка: индивидуальные жилые дома; блокированные жилые дома; встроено пристроенные или отдельно стоящие – объекты повседневного обслуживания населения (детские дошкольные учреждения, общеобразовательные школы, учреждения внешкольного образования и другие объекты образования); магазины (торговой площадью не более 50 кв.м.); объекты здравоохранения (фельдшерско-акушерские пункты, аптеки VI-VIII групп, раздаточные пункты); детские игровые площадки, площадки для отдыха взрослого населения, спортивные площадки.

условно разрешенные виды использования земельного участка: секционные жилые дома (до 4- секций) не выше 3-х этажей; жилые дома различного типа, гостиницы, общежития; объекты отправления культуры; киоски, лоточная торговля, объекты торговли и обслуживания населения с торговой площадью до 100 кв.м.; площадки для выгула собак; индивидуальная трудовая деятельность в пределах участка, требующая согласования соответствующих служб государственного надзора (санитарного, противопожарного); объекты общественного питания на 25 посадочных мест; крытые отдельно стоящие физкультурно-оздоровительные комплексы, спортивные клубы, открытые спортивные площадки; объекты общественного назначения учреждения бизнеса (и офисные помещения); ведение личного подсобного хозяйства.

вспомогательные виды разрешенного использования земельного участка: озеленение и благоустройство территории; отдельно стоящие или встроенные в жилые дома гаражи или открытые автостоянки; объекты пожарной охраны (гидранты, щиты с инвентарем, резервуары и проч.)- в общественной зоне и (или) на участках; надворные постройки (мастерские, сараи, теплицы, бани, гаражи и проч.) на участках, отведенных для строительства домов; сады, огороды, палисадники; индивидуальные резервуары для хранения воды, скважины для забора воды, индивидуальные колодцы; площадки для хозяйственных целей; объекты инженерной инфраструктуры, обслуживающие.

2.3. Предельные (минимальные и (или) максимальные) размеры земельного участка и предельные параметры разрешенного строительства, реконструкции объекта капитального строительства, установленные градостроительным регламентом для территориальной зоны, в которой расположен земельный участок

| | | | | | | | |
|--|-----------------|---|--|---|---|--|--|
| Предельные (минимальные и (или) максимальные) размеры земельных участков, в том числе их площадь | | Минимальные отступы от грани земельного участка в целях определения мест допустимого размещения зданий, строений, сооружений, за пределами которых запрещено строительство зданий, строений, сооружений | | Предельное количество этажей и (или) предельная высота зданий, строений, сооружений | Максимальный процент застройки в границах земельного участка, определяемый как отношение суммарной площади земельного участка, которая может быть застроена, ко всей площади земельного участка | Требования к архитектурным решениям объектов капитального строительства, расположенным в границах территории исторического поселения федерального или регионального значения | Иные показатели |
| 1 | 2 | 3 | 4 | 5 | 6 | 7 | 8 |
| Длина, м | Ширина, м | Площадь, м ² или га | <p><i>расстояние до границы соседнего приквартирного участка расстояния по санитарно-бытовым и зооветеринарным требованиям должны быть не менее:</i></p> <ul style="list-style-type: none"> - от индивидуального, блокированного дома – 3 м; - от постройки для содержания скота и птицы – 4 м; - от других построек (бани, автостоянки и др.) – 1 м; - от мусоросборников общего пользования – не более 100 м от входа в дом; - от дворовых туалетов, помойных ям, выгребов, септиков – 4 м; - от стволов деревьев: <ul style="list-style-type: none"> - высокорослых (высотой свыше 5 м) – 4 м; - среднерослых (высотой 4-5 м) – 2 м; - от кустарника – 1 м; - на территориях с застройкой индивидуальными жилыми домами <p><i>расстояние от окон жилых комнат до стен соседнего дома и хозяйственных построек (сарая, гаражи, бани), расположенных на соседних земельных участках, должно быть не менее 6 м;</i></p> | До 3х этажей | 20 % | - | <p><i>Проектом предусмотрено единое объемно-пространственное и цветовое решение всех строений, размещенных на отведенном участке. Внешний вид сооружений должен иметь целостное архитектурное решение и отображать его функциональное назначение</i></p> |
| Без ограничений | Без ограничений | <p><i>Размер земельного участка устанавливается специальными актами органа местного самоуправления, но не может быть менее 0,04 га</i></p> | | | | | |

Требования к назначению, параметрам и размещению объекта капитального строительства на земельном участке, на который действие градостроительного регламента не распространяется или для которого градостроительный регламент не устанавливается:

| Причины отнесения земельного участка к виду земельного участка, на который действие градостроительного регламента не распространяется или для которого градостроительный регламент не устанавливается | Реквизиты акта, регулирующего использование земельного участка | Требования к использованию земельного участка | Требования к параметрам объекта капитального строительства | | | Требования к размещению объектов капитального строительства | |
|---|--|---|---|---|---|--|--|
| | | | Предельное количество этажей и (или) предельная высота зданий, строений, сооружений | Максимальный процент застройки в границах земельного участка, определяемый как отношение суммарной площади земельного участка, которая может быть застроена, ко всей площади земельного участка | Иные требования к параметрам объекта капитального строительства | Минимальные отступы от границ земельного участка в целях определения мест допустимого размещения зданий, строений, сооружений, за пределами которых запрещено строительство зданий, строений, сооружений | Иные требования к размещению объектов капитального строительства |
| 1 | 2 | 3 | 4 | 5 | 6 | 7 | 8 |
| - | - | - | - | - | - | - | - |

3. Информация о расположенных в границах земельного участка объектах капитального строительства и объектах культурного наследия

3.1. Объекты капитального строительства

№ _____,
 (согласно чертежу(ам) градостроительного плана) _____ (назначение объекта капитального строительства, этажность, высотность, общая площадь, площадь застройки)
 инвентаризационный или кадастровый номер _____

3.2. Объекты, включенные в единый государственный реестр объектов культурного наследия (памятников истории и культуры) народов Российской Федерации

№ информация отсутствует, _____,
 (согласно чертежу(ам) градостроительного плана)(назначение объекта культурного наследия, общая площадь, площадь застройки)

_____ (наименование органа государственной власти, принявшего решение о включении выявленного объекта культурного наследия в реестр, реквизиты этого решения)

регистрационный номер в реестре _____ от _____ (дата)

4. Информация о расчетных показателях минимально допустимого уровня обеспеченности территории объектами коммунальной, транспортной, социальной инфраструктур и расчетных показателях максимально допустимого уровня территориальной доступности указанных объектов для населения в случае, если земельный участок расположен в границах территории, в отношении которой предусматривается осуществление деятельности по комплексному и устойчивому развитию территории:

Информация о расчетных показателях минимально допустимого уровня обеспеченности территории

| Объекты коммунальной инфраструктуры | | | Объекты транспортной инфраструктуры | | | Объекты социально-инфраструктуры | | |
|---|-------------------|----------------------|-------------------------------------|-------------------|----------------------|----------------------------------|-------------------|----------------------|
| Наименование вида объекта | Единица измерения | Расчетный показатель | Наименование вида объекта | Единица измерения | Расчетный показатель | Наименование вида объекта | Единица измерения | Расчетный показатель |
| 1 | 2 | 3 | 4 | 5 | 6 | 7 | 8 | 9 |
| <i>отсутствует</i> | - | - | - | - | - | - | - | - |
| Информация о расчетных показателях максимально допустимого уровня территориальной доступности | | | | | | | | |
| - | - | - | - | - | - | - | - | - |

5. Информация об ограничениях использования земельного участка, в том числе если земельный участок полностью или частично расположен в границах зон с особыми условиями использования территорий

информация отсутствует

6. Информация о границах зон с особыми условиями использования территорий, если земельный участок полностью или частично расположен в границах таких зон:

| Наименование зоны с особыми условиями использования территории с указанием объекта, в отношении которого установлена такая зона | Перечень координат характерных точек в системе координат, используемой для ведения Единого государственного реестра недвижимости | | |
|---|--|---|---|
| | Обозначение (номер) характерной точки | X | Y |
| 1 | 2 | 3 | 4 |
| <i>отсутствует</i> | - | - | - |

7. Информация о границах зон действия публичных сервитутов *информация отсутствует*

| Обозначение (номер) характерной точки | Перечень координат характерных точек в системе координат, используемой для ведения Единого государственного реестра недвижимости | |
|---------------------------------------|--|---|
| | X | Y |
| - | - | - |

8. Номер и (или) наименование элемента планировочной структуры, в границах которого расположен земельный участок *отсутствует*

9. Информация о технических условиях подключения (технологического присоединения) объектов капитального строительства к сетям инженерно-технического обеспечения, определенных с учетом программ комплексного развития систем коммунальной инфраструктуры поселения, городского округа

Технические условия для присоединения к сетям водоснабжения

МП г.Вытегра «Служба благоустройство»

№ 270 от 26.12.2017 г.

Технические условия для присоединения к сетям водоотведения

МП г.Вытегра «Служба благоустройство»

№ 271 от 26.12.2017 г.

Технические условия для присоединения к сетям связи
не предоставлены сетевой организацией в установленный срок.

Технические условия для присоединения к сетям электроснабжения

АО «Вологодская областная энергетическая компания» АО «Вологдаэнергосбыт»

от 25.01.2018 г. №7-4/00652

Сети газоснабжения отсутствуют.

10. Реквизиты нормативных правовых актов субъекта Российской Федерации, муниципальных правовых актов, устанавливающих требования к благоустройству территории

нет

11. Информация о красных линиях: информация отсутствует

| Обозначение (номер) характерной точки | Перечень координат характерных точек в системе координат, используемой для ведения Единого государственного реестра недвижимости | |
|---------------------------------------|--|---|
| | X | Y |
| - | - | - |